

出場する選手および監督、外部指導者、保護者の皆様

○集合・受付時間→ブロックごとにおける。

前半：4・5・6ブロック・・・ 9：00受付開始（受付終了 10：00）
 後半：1・2・3・多摩ブロック・・・ 9：30受付開始（受付終了 10：30）

○受付後の流れ

各ブロックごとに割り振られた観客席に移動し、着替える。（座席は1つ空けて使用する）

↓

ブロックで決められた階段を使用し、フロアに移動。

↓

計量およびアップ

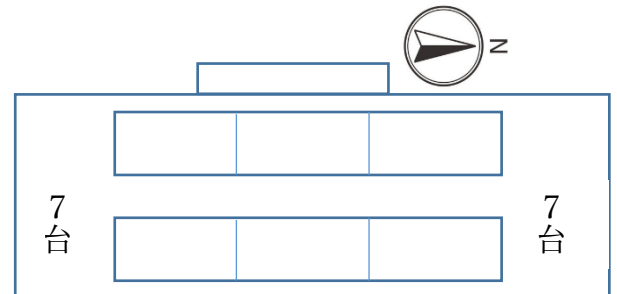

・計量場所

50kg級～81kg級左右の山ごとに1台ずつ
 90kg・90kg超：各1台

・アップ場所 （前半：9：30～10：00まで。後半：10：05～10：35まで）

*入れ替えは前半の選手が観客席に移動、その後後半の選手がフロアに降りてくる事を放送で指示。
 （前後半それぞれが30分アップする時間を確保するため、タイマーで計る。）

前半：4ブロックは第一武道場、5ブロックはステージ側、6ブロックは東側を使用。

後半：1ブロックは第一武道場、2・3ブロックはステージ側、多摩ブロックは東側を使用。

○試合の進行

・50kg級～73kg

トーナメント表 左上 (A)：第1試合場
 右上 (B)：第2試合場
 左下 (C)：第3試合場
 右下 (D)：第4試合場

・81kg～90kg超級

トーナメント表左側 (A・C)：第5試合場
 右側 (B・D)：第6試合場

・試合開始時には50kg級、81kg級の選手がフロアで待機。それ以外の選手は観客席で待機。

（次の階級は第一武道場でのアップも可。）

*勝者はフロアに残る。敗者は保護者引率の場合はすぐに帰宅。学校引率の場合は顧問の先生の指示に従う（観客席にて見学）。

・それぞれのパートで2回戦が始まったら、次の階級がフロアへ移動。→放送による指示も入れる。

・3回戦(ベスト8)に進出した選手はフロアで待機しても良い。

◆片付けに関しては、業者に発注済。

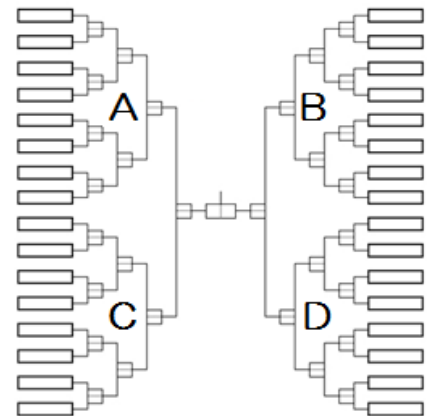

選手は試合中および試合直後やアップ中など、呼気が整っていないとき以外は常時マスクを着用する。
監督、外部指導者、保護者および係生徒は原則マスクを着用する。