

試合進行予定表【男子個人戦・女子個人戦】

9:00開場 / 9:15~10:00受付・計量 / 10:15審判・監督会議 / 10:30開会式

時間	第1試合場	第2試合場	第3試合場	第4試合場	第5試合場	第6試合場
	44kg級 1回戦 1-1・1-2 44kg級 2回戦 1-3~1-10 57kg級 1回戦 1-11~1-15 44kg級 3回戦 1-16~1-19 57kg級 2回戦 1-20~1-23 44kg級 パート決勝 1-24・1-25 63kg級 パート決勝 1-26・1-27	48kg級 1回戦 2-1~2-8 63kg級 1回戦 2-9~2-13 48kg級 2回戦 2-14~2-17 63kg級 2回戦 2-18~2-21 70kg級 1回戦 2-22 44kg級 パート決勝 2-23・2-24 63kg級 パート決勝 2-25・2-26 70kg級 パート決勝 2-27・2-28	52kg級 1回戦 3-1~3-6 52kg級 2回戦 3-7~3-14 40kg級 1回戦 3-15・3-16 52kg級 3回戦 3-17~3-20 40kg級 準々決勝 3-21・3-22 52kg級 パート決勝 3-23・3-24 70kg級 超級パート決勝 3-25 60kg級 1回戦 3-26~3-34 66kg級 1回戦 3-35~3-43 60kg級 2回戦 3-44~3-51 66kg級 2回戦 3-52~3-59 90kg級 超級 1回戦 3-60~3-62 60kg級 3回戦 3-63~3-66 66kg級 3回戦 3-67~3-70 90kg級 超級 2回戦 3-71・3-72 60kg級 準々決勝 3-73・3-74 66kg級 準々決勝 3-75・3-76 90kg級 超級 準々決勝 3-77	44kg級 1回戦 4-1・4-2 44kg級 2回戦 4-3~4-10 57kg級 1回戦 4-11~4-16 44kg級 3回戦 4-17~4-20 57kg級 2回戦 4-21~1-24 44kg級 パート決勝 4-25・4-26 63kg級 パート決勝 4-27・4-28 50kg級 1回戦 4-29~4-37 73kg級 1回戦 4-38~1-45 50kg級 2回戦 4-46~4-53 73kg級 2回戦 4-54~4-61 90kg級 1回戦 4-62~4-64 50kg級 3回戦 4-65~4-68 73kg級 3回戦 4-69~4-72 90kg級 2回戦 4-73・4-74 50kg級 準々決勝 4-75・4-76 81kg級 準々決勝 4-77・4-78 90kg級 準々決勝 4-79	48kg級 1回戦 5-1~5-8 63kg級 1回戦 5-9~5-14 48kg級 2回戦 5-15~5-18 63kg級 2回戦 5-19~5-22 70kg級 1回戦 5-23・5-24 44kg級 パート決勝 5-25・5-26 63kg級 パート決勝 5-27・5-28 70kg級 パート決勝 5-29・5-30 55kg級 1回戦 5-31~5-39 81kg級 1回戦 5-40~5-44 55kg級 2回戦 5-45~5-52 81kg級 2回戦 5-53~5-60 90kg級 1回戦 5-61~5-63 90kg級 超級 1回戦 5-64・5-65 55kg級 3回戦 5-66~5-69 81kg級 3回戦 5-70~5-73 90kg級 2回戦 5-74・5-75 90kg級 超級 2回戦 5-76・5-77 55kg級 準々決勝 5-78・5-79 81kg級 準々決勝 5-80・5-81 90kg級 準々決勝 5-82 90kg級 超級 準々決勝 5-83	52kg級 1回戦 6-1~6-6 52kg級 2回戦 6-7~6-14 40kg級 1回戦 6-15~6-17 52kg級 3回戦 6-18~6-21 40kg級 準々決勝 6-22・6-23 52kg級 パート決勝 6-24・6-25 70kg級 超級パート決勝 6-26 60kg級 1回戦 6-27~6-35 66kg級 1回戦 6-36~6-44 60kg級 2回戦 6-45~6-52 66kg級 2回戦 6-53~6-60 90kg級 超級 1回戦 6-61~6-63 60kg級 3回戦 6-64~6-67 66kg級 3回戦 6-68~6-71 90kg級 超級 2回戦 6-72・6-73 60kg級 準々決勝 6-74・6-75 66kg級 準々決勝 6-76・6-77 90kg級 超級 準々決勝 6-78
	-50kg 準決勝 1-78 -55kg 準決勝 1-79 -60kg 準決勝 1-80 -66kg 準決勝 1-81 -73kg 準決勝 1-82 -81kg 準決勝 1-83 -90kg 準決勝 1-84 +90kg 準決勝 1-85 -50kg 決勝 1-86 -55kg 決勝 1-87 -60kg 決勝 1-88 -66kg 決勝 1-89 -73kg 決勝 1-90 -81kg 決勝 1-91 -90kg 決勝 1-92 +90kg 決勝 1-93	-40kg 準決勝 2-82 -44kg 決勝リーグ A-D 2-83 -52kg 決勝リーグ A-D 2-84 -63kg 決勝リーグ A-D 2-85 -40kg 決勝 2-86 -44kg 決勝リーグ A-B 2-87 -52kg 決勝リーグ A-B 2-88 -63kg 決勝リーグ A-B 2-89 -44kg 決勝リーグ A-C 2-90 -52kg 決勝リーグ A-C 2-91 -63kg 決勝リーグ A-C 2-92	-40kg 準決勝 3-78 -44kg 決勝リーグ B-C 3-79 -52kg 決勝リーグ B-C 3-80 -63kg 決勝リーグ B-C 3-81 -44kg 決勝リーグ C-D 3-82 -52kg 決勝リーグ C-D 3-83 -63kg 決勝リーグ C-D 3-84 -44kg 決勝リーグ B-D 3-85 -52kg 決勝リーグ B-D 3-86 -63kg 決勝リーグ B-D 3-87	-50kg 準決勝 4-80 -55kg 準決勝 4-81 -60kg 準決勝 4-82 -66kg 準決勝 4-83 -73kg 準決勝 4-84 -81kg 準決勝 4-85 -90kg 準決勝 4-86 +90kg 準決勝 4-87 -50kg 第3代表決定戦 4-88 -55kg 第3代表決定戦 4-89 -60kg 第3代表決定戦 4-90 -66kg 第3代表決定戦 4-91 -73kg 第3代表決定戦 4-92 -81kg 第3代表決定戦 4-93 -90kg 第3代表決定戦 4-94 +90kg 第3代表決定戦 4-95	-48kg 決勝リーグ A-D 5-84 -57kg 決勝リーグ A-D 5-85 -70kg 決勝リーグ A-D 5-86 +70kg 決勝リーグ A-D 5-87 -48kg 決勝リーグ A-B 5-88 -57kg 決勝リーグ A-B 5-89 -70kg 決勝リーグ A-B 5-90 +70kg 決勝リーグ A-B 5-91 -48kg 決勝リーグ A-C 5-92 -57kg 決勝リーグ A-C 5-93 -70kg 決勝リーグ A-C 5-94 +70kg 決勝リーグ A-C 5-95	-44kg 決勝リーグ B-C 6-79 -52kg 決勝リーグ B-C 6-80 -63kg 決勝リーグ B-C 6-81 +70kg 決勝リーグ B-C 6-82 -48kg 決勝リーグ C-D 6-83 -57kg 決勝リーグ C-D 6-84 -70kg 決勝リーグ C-D 6-85 +70kg 決勝リーグ B-C 6-86 -44kg 決勝リーグ B-D 6-87 -52kg 決勝リーグ B-D 6-88 -63kg 決勝リーグ B-D 6-89 -70kg 決勝リーグ B-D 6-90
	※試合の進行状況により、試合会場を変更することがあります。					
	※表中の太線は一斉開始					

16:45閉会式 / 閉会式終了後、常任専門委員会(於、2階研修室)

試合進行予定表【男子団体戦・女子団体戦】

9:00開場 / 9:15～10:00受付・計量 / 10:15審判・監督会議 / 10:30開会式

時間	第1試合場	第2試合場	第3試合場	第4試合場	第5試合場	第6試合場
	男子1回戦 1-1～1-4	男子1回戦 2-1～2-4	男子1回戦 3-1～3-3	男子1回戦 4-1～4-4	男子1回戦 5-1～5-4	男子1回戦 6-1～6-3
	男子2回戦 1-5～1-8	男子2回戦 2-5～2-8	女子1回戦 3-4～3-7	男子2回戦 4-5～4-8	男子2回戦 5-5～5-8	女子1回戦 6-4～6-7
	男子3回戦 1-9・1-10	男子3回戦 2-9・2-10	女子2回戦 3-8～3-11	男子3回戦 4-9・4-10	男子3回戦 5-9・5-10	女子2回戦 6-8～6-11
	男子準々決勝 1-11	男子準々決勝 2-11	女子準々決勝 3-12・3-13	男子準々決勝 4-11	男子準々決勝 5-11	女子準々決勝 6-12・6-13
	男子順位決定T 1回戦 1-12	男子順位決定T 1回戦 2-12	女子準決勝 3-14	男子順位決定T 1回戦 4-12	男子順位決定T 1回戦 5-12	女子準決勝 6-14
	女子決勝 1-13		女子順位決定T 1回戦 3-15	女子関東大会 第3代表決定戦 4-13		女子順位決定T 1回戦 6-15
	男子準決勝 1-14	男子順位決定T 2回戦 2-13	女子順位決定T 2回戦 3-16	男子準決勝 4-14	男子順位決定T 2回戦 5-13	女子順位決定T 2回戦 6-16
	男子 関東大会 代表決定戦 1-15			男子 関東大会 代表決定戦 4-15		
	男子決勝 1-16			男子3位決定戦 4-16		

※表中の太線は一斉開始

15:30閉会式 / 閉会式終了後、常任専門委員会(於、2階研修室)

女子団体戦

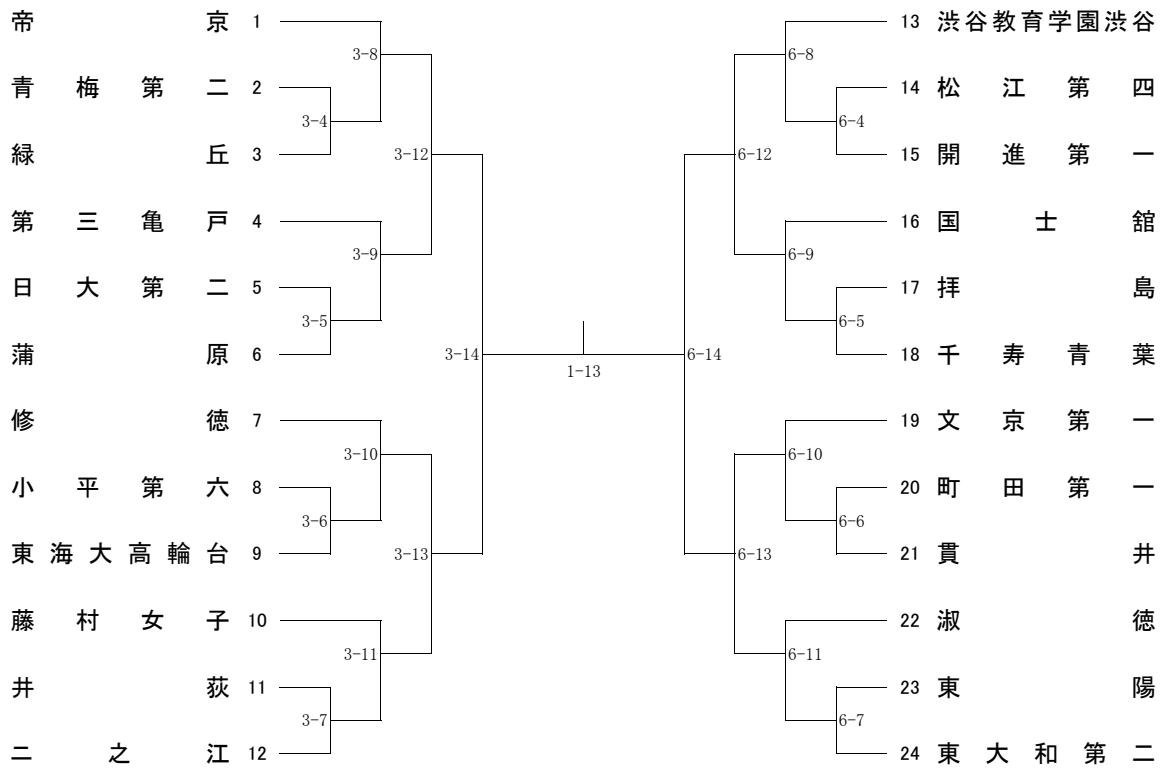

[関東大会第3代表決定戦]

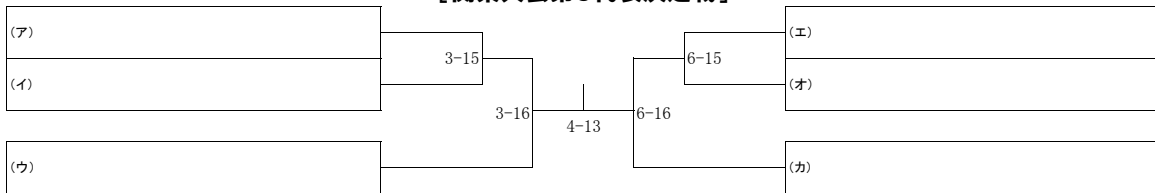

- (ア) 準々決勝 (3-12) で敗れた学校
- (イ) 準々決勝 (3-13) で敗れた学校
- (ウ) 準決勝 (6-14) で敗れた学校

- (エ) 準々決勝 (6-12) で敗れた学校
- (オ) 準々決勝 (6-13) で敗れた学校
- (カ) 準決勝 (3-14) で敗れた学校

男子団体戦

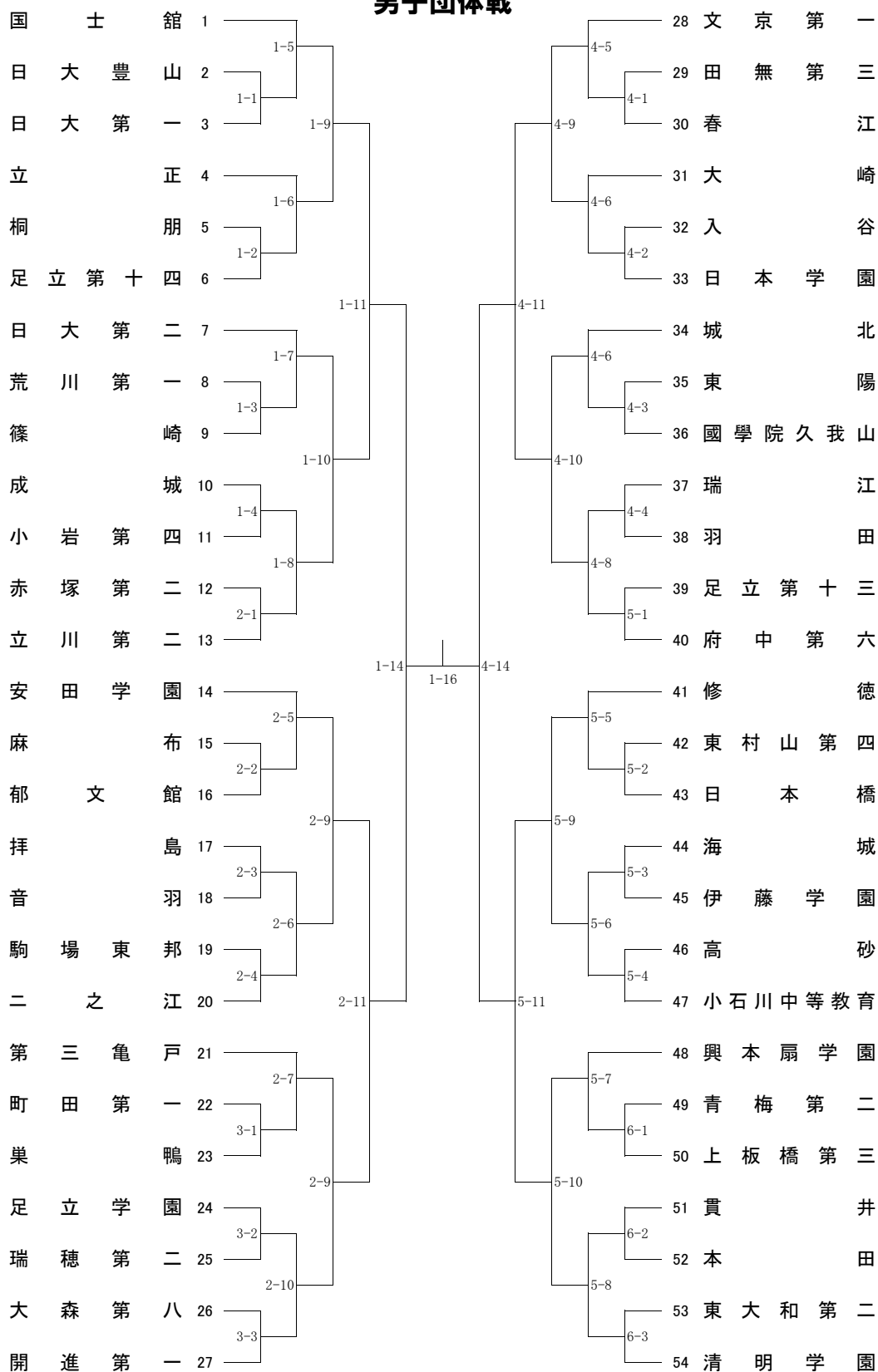

男子団体戦[順位決定トーナメント]

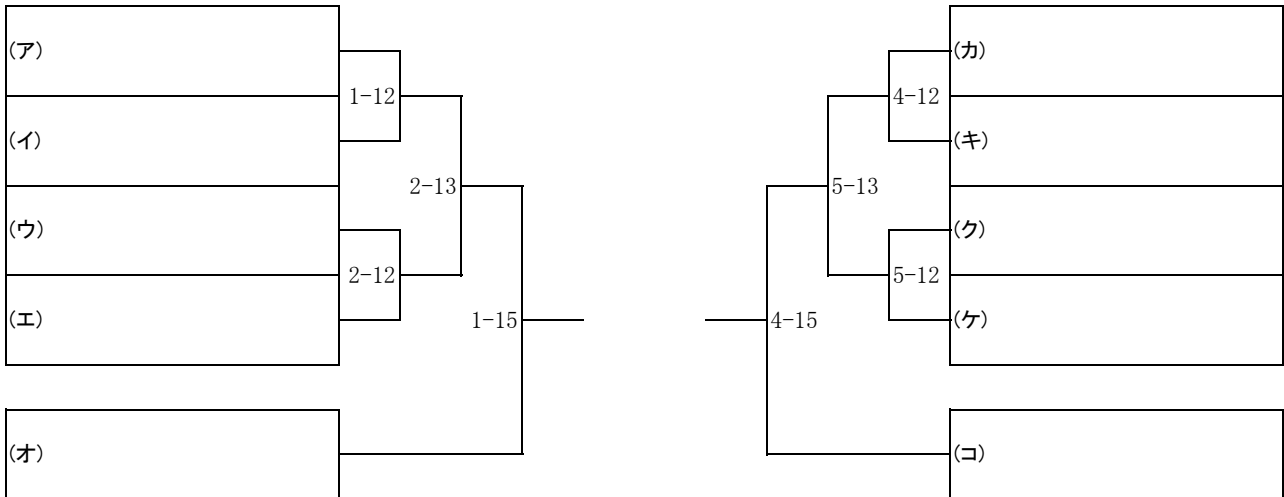

(ア) 準決勝進出校に3回戦(1-9又は1-10)で敗れた学校

(イ) 準々決勝(1-11)で敗れた学校

(ウ) 準決勝進出校に3回戦(2-9又は2-10)で敗れた学校

(エ) 準々決勝(2-11)で敗れた学校

(オ) 準決勝(4-14)で敗れた学校

(カ) 準決勝進出校に3回戦(4-9又は4-10)で敗れた学校

(キ) 準々決勝(4-11)で敗れた学校

(ク) 準決勝進出校に3回戦(5-9又は5-10)で敗れた学校

(ケ) 準々決勝(5-11)で敗れた学校

(コ) 準決勝(1-14)で敗れた学校

男子団体戦[関東大会第3・第4代表決定戦]



(サ) 代表決定戦最終戦(1-15)で勝った学校

(シ) 代表決定戦最終戦(4-14)で勝った学校

※なお、今大会本戦ですすで対戦済みの場合、改めて順位決定戦は行わず、その対戦の勝者を東京都第3代表とする。

50kg級

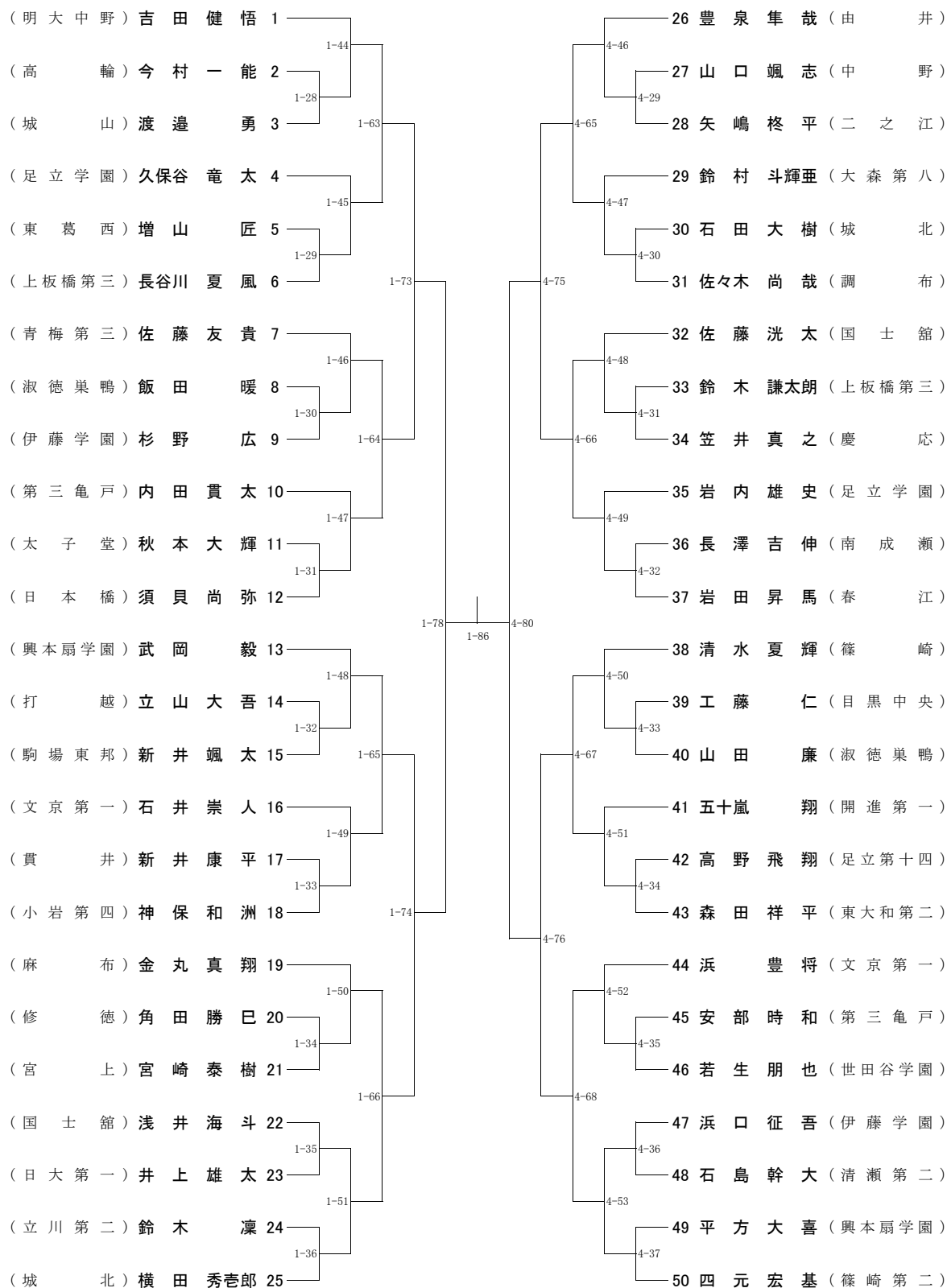

<3位決定戦>

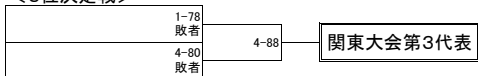

55kg級

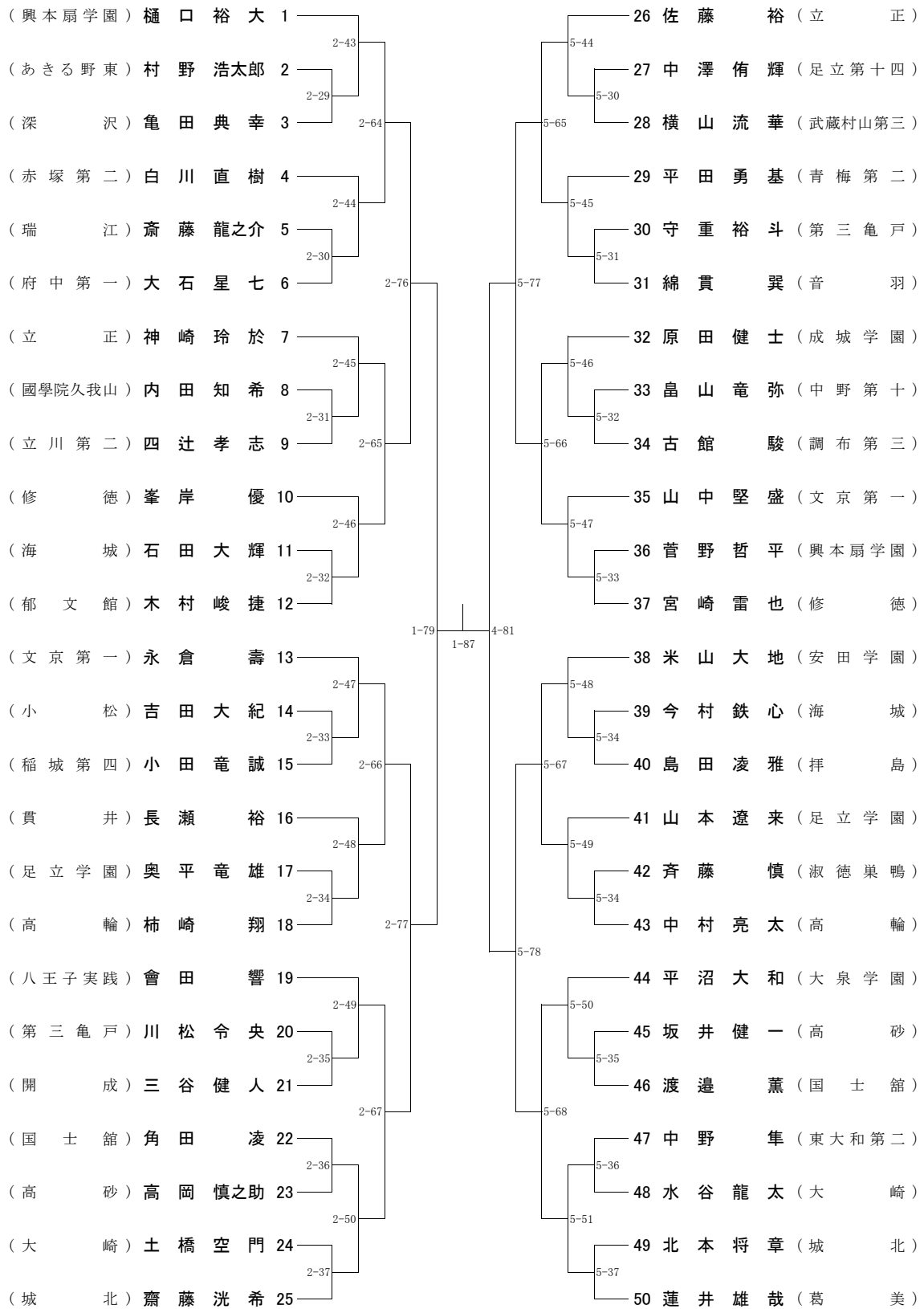

<3位決定戦>

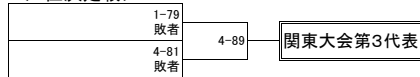

60kg級

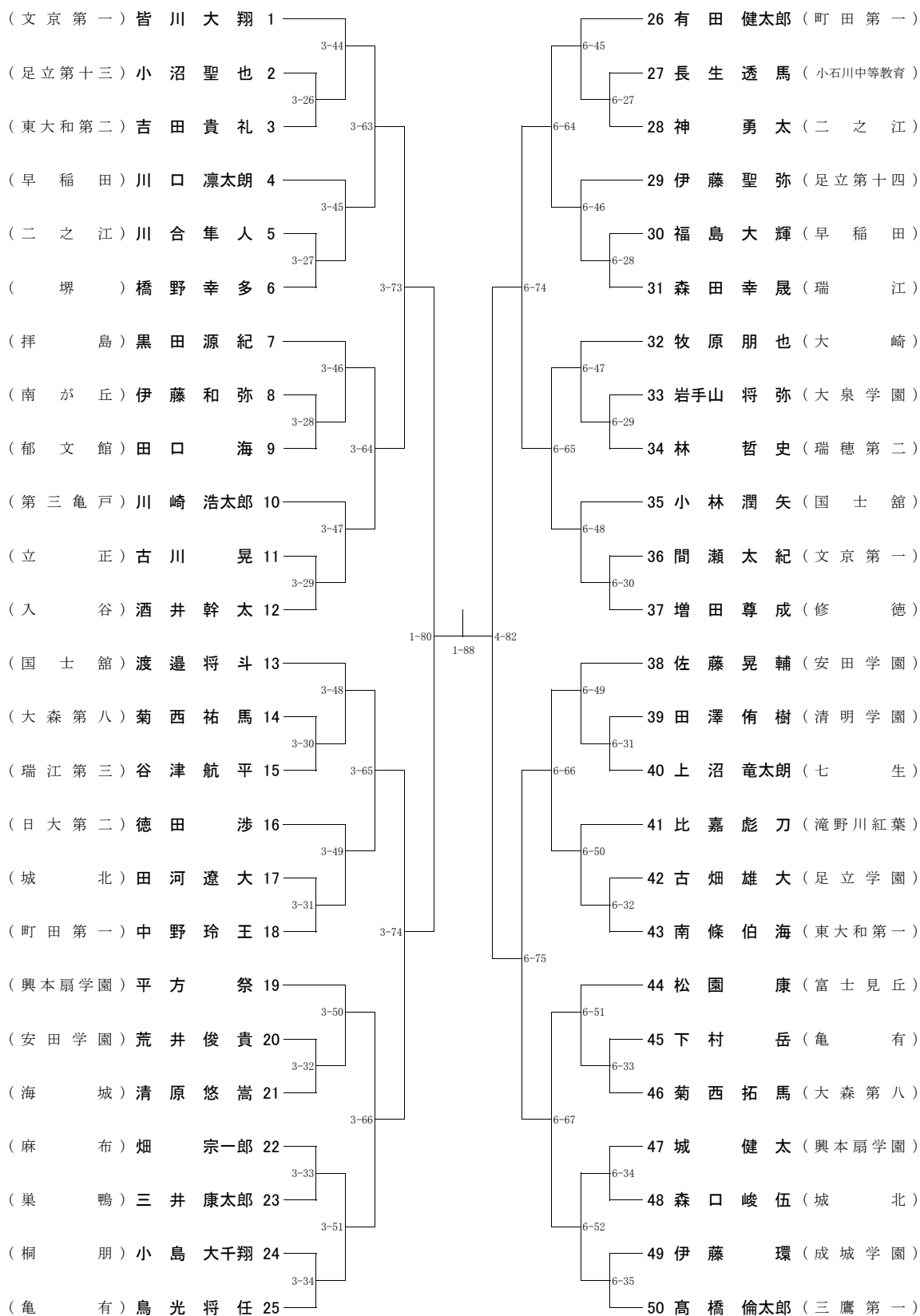

<3位決定戦>
 1-80 敗者
 4-82 敗者
 4-90 関東大会第3代表

66kg級

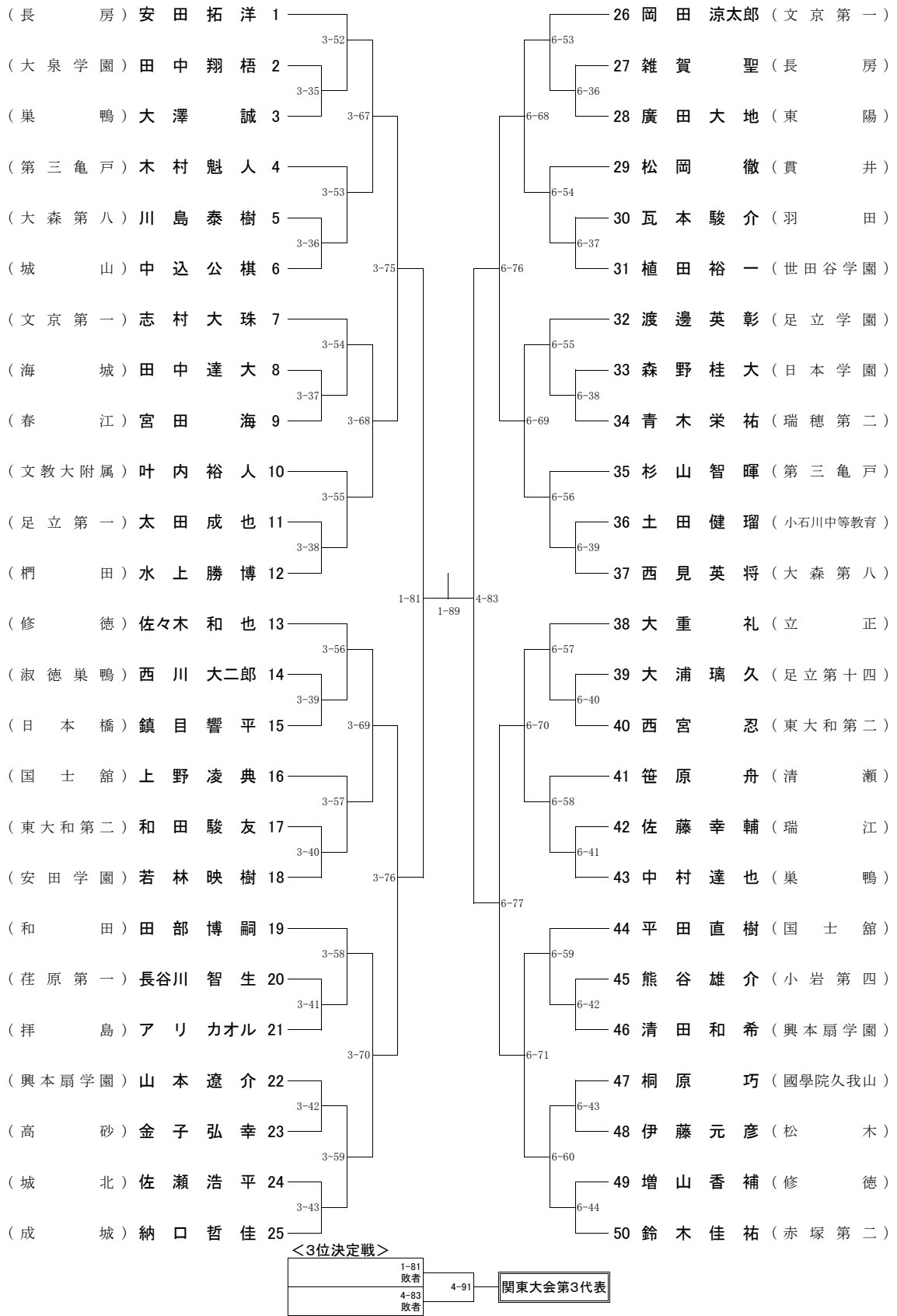

73kg級

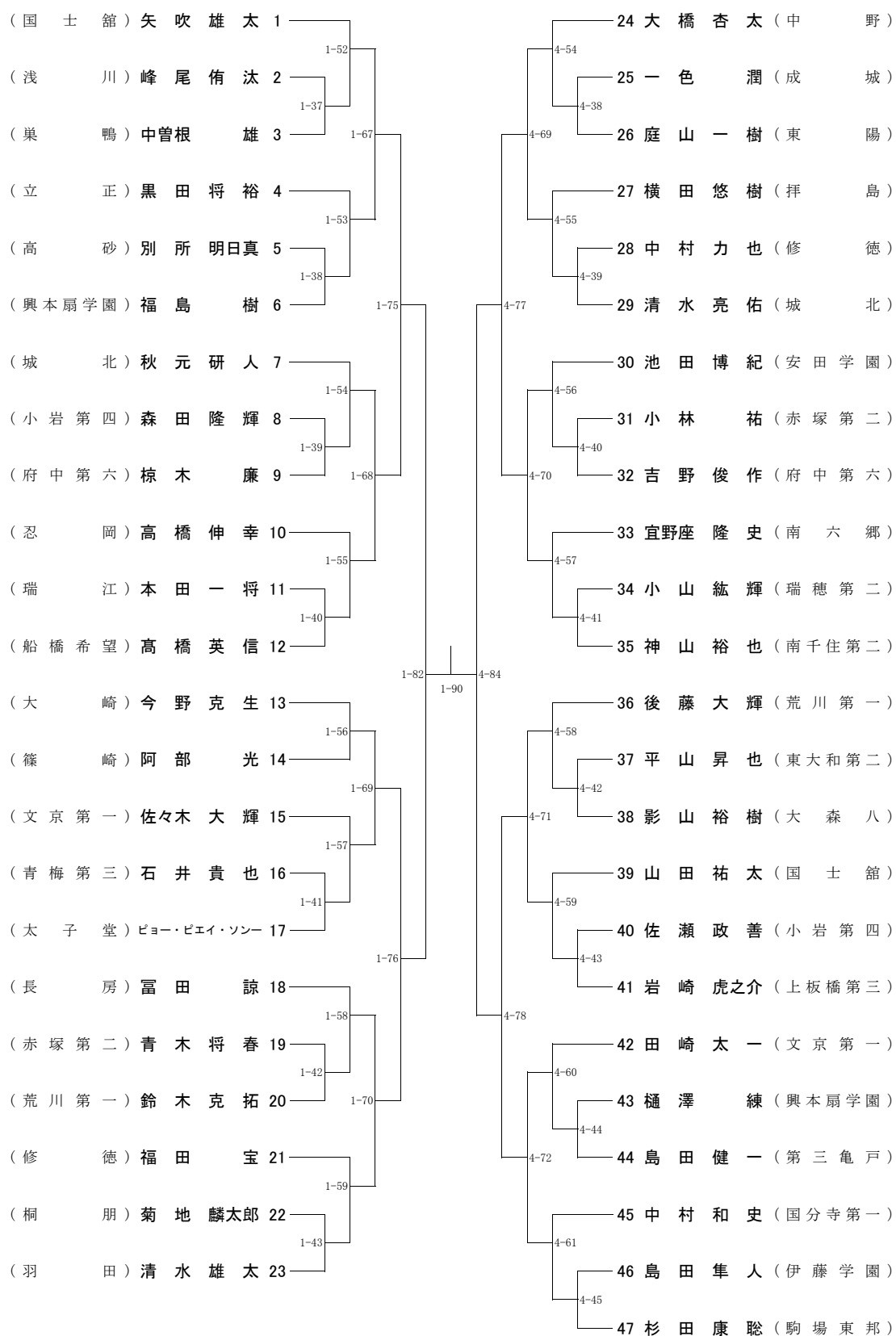

<3位決定戦>

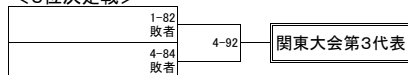

81kg級

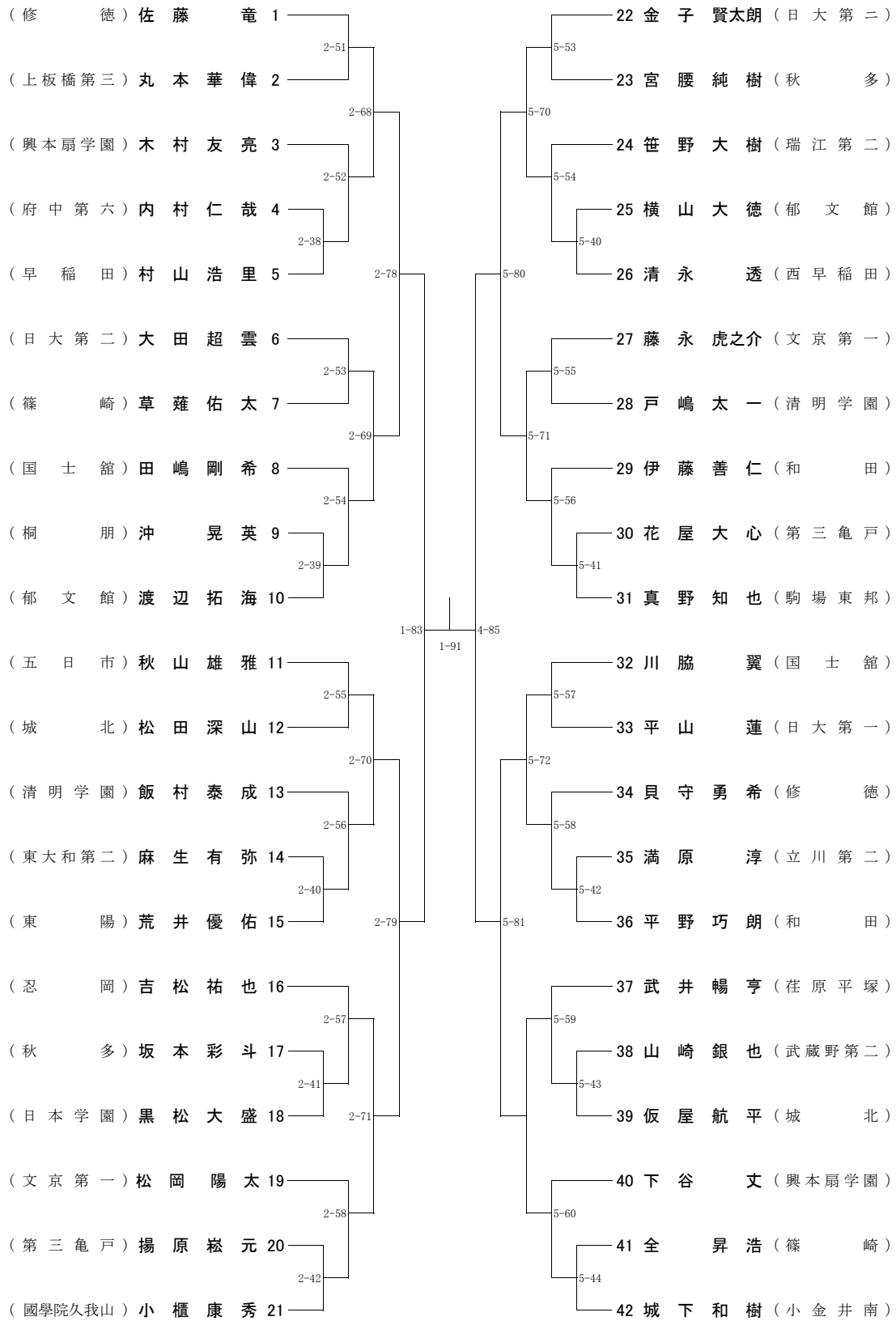

<3位決定戦>

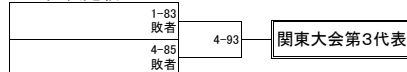

90kg級

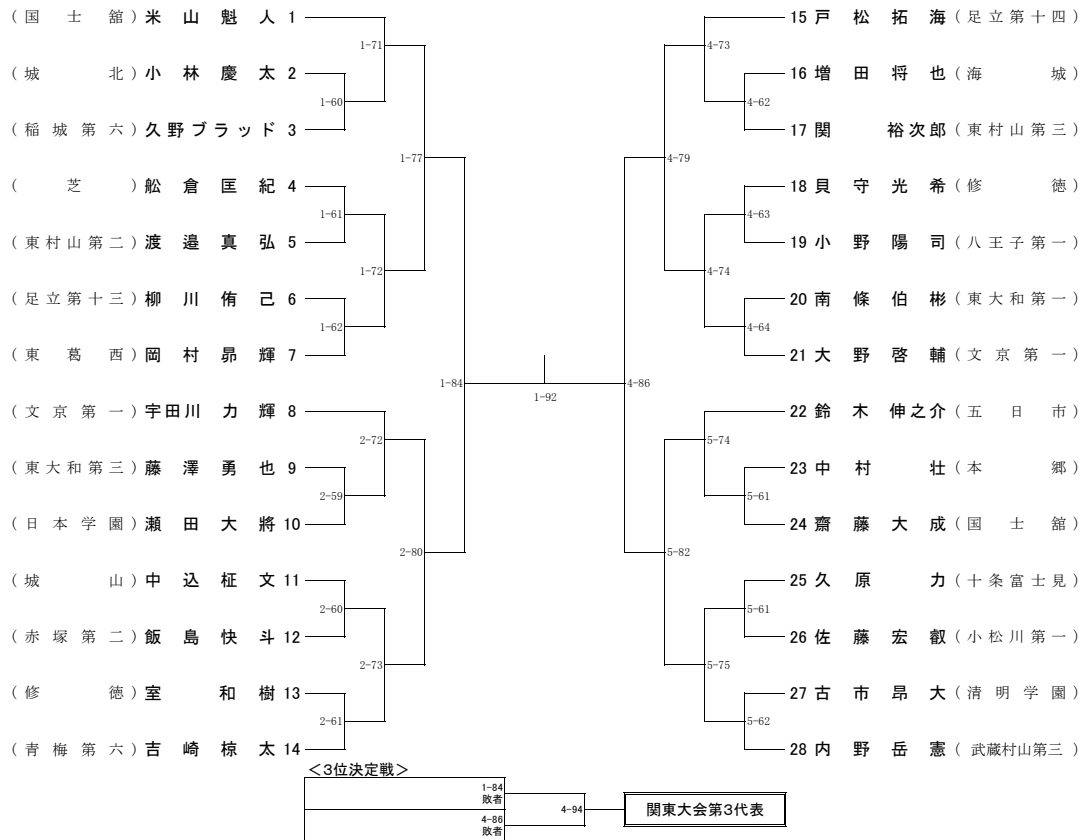

90kg超級

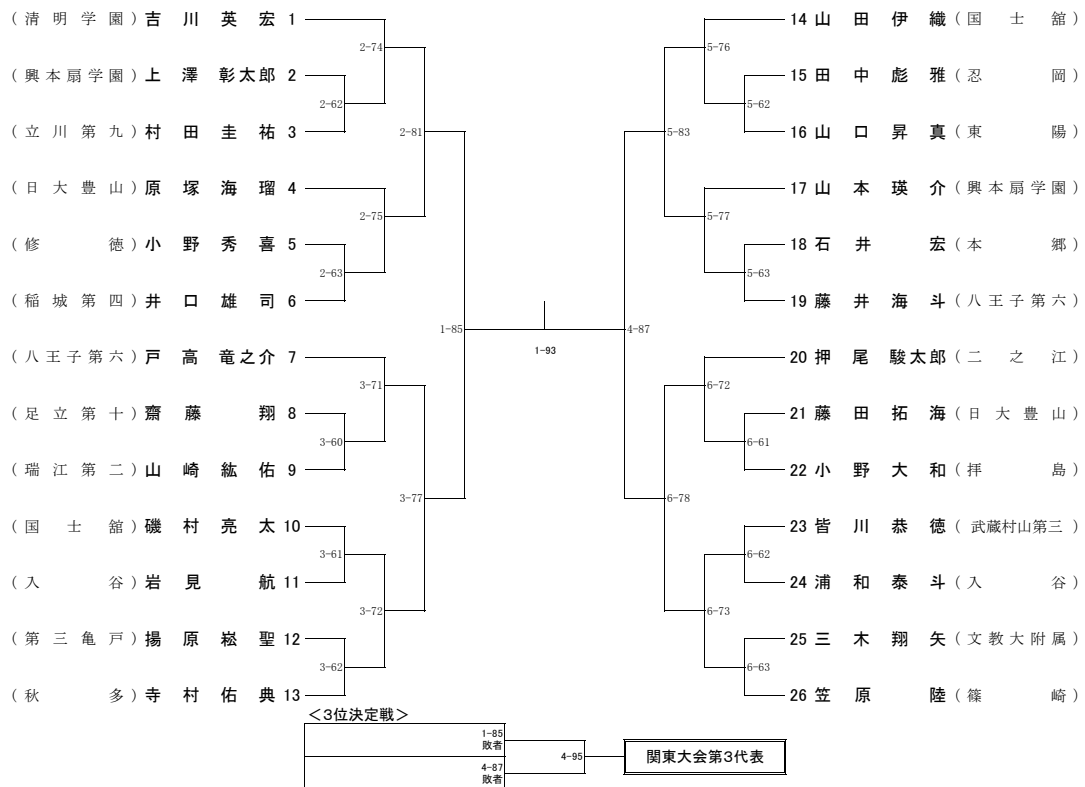

40kg級

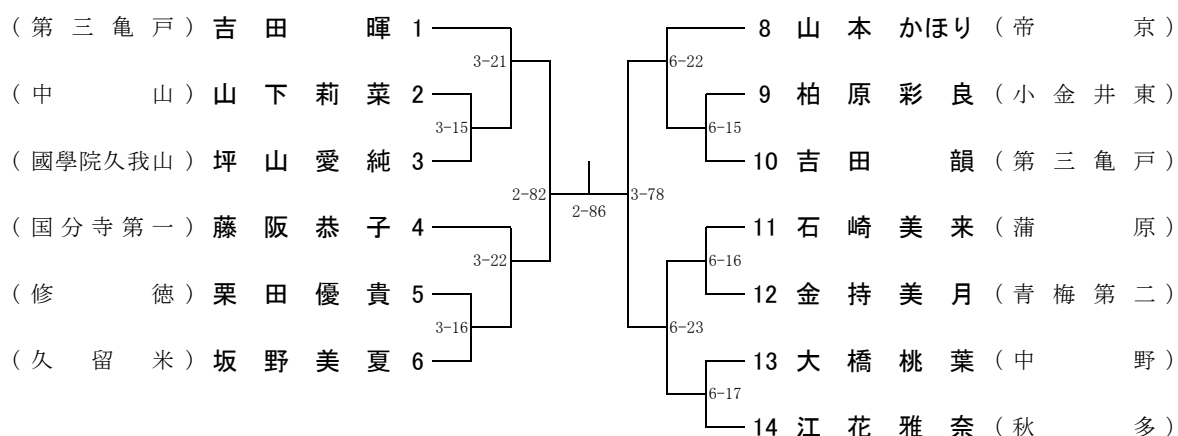

70kg級

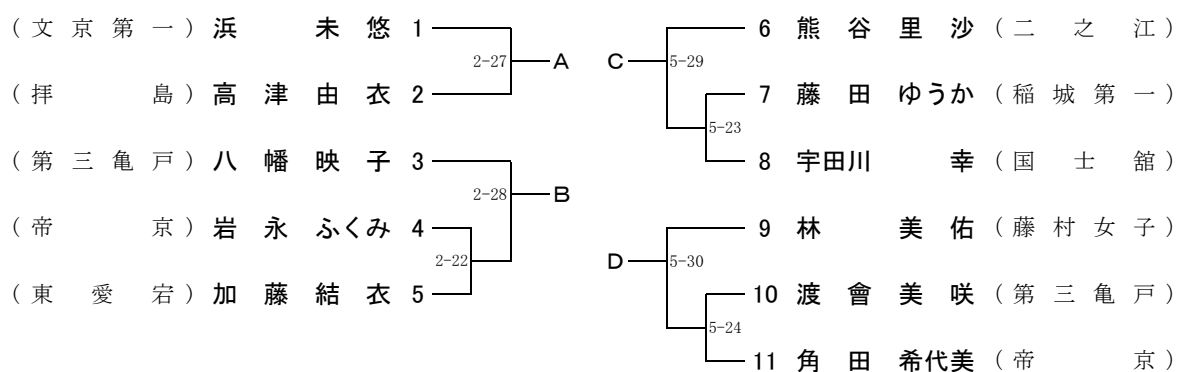

70kg超級

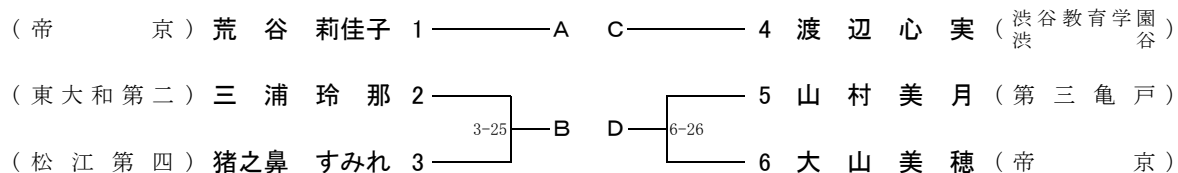

44kg級

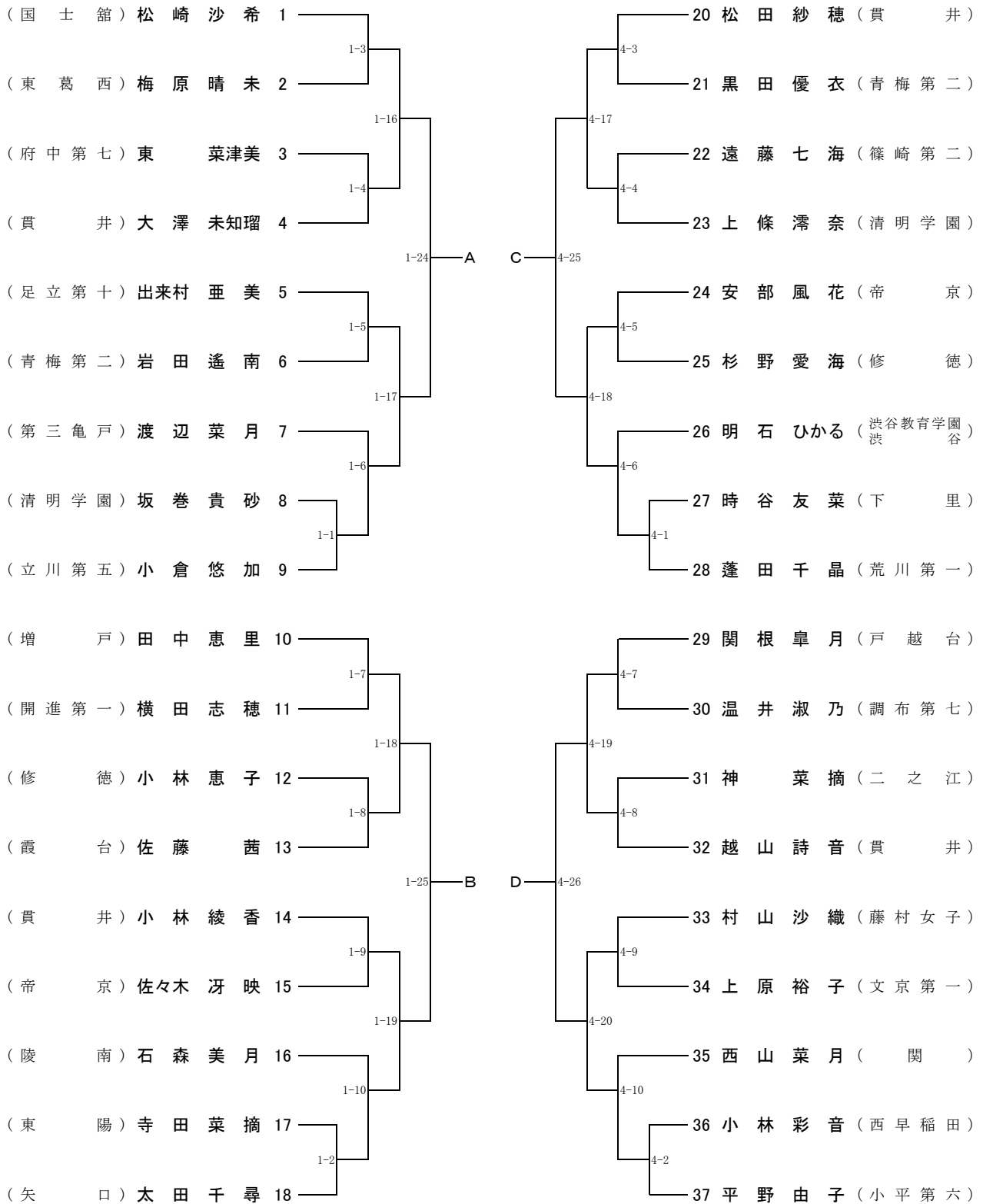

48kg級

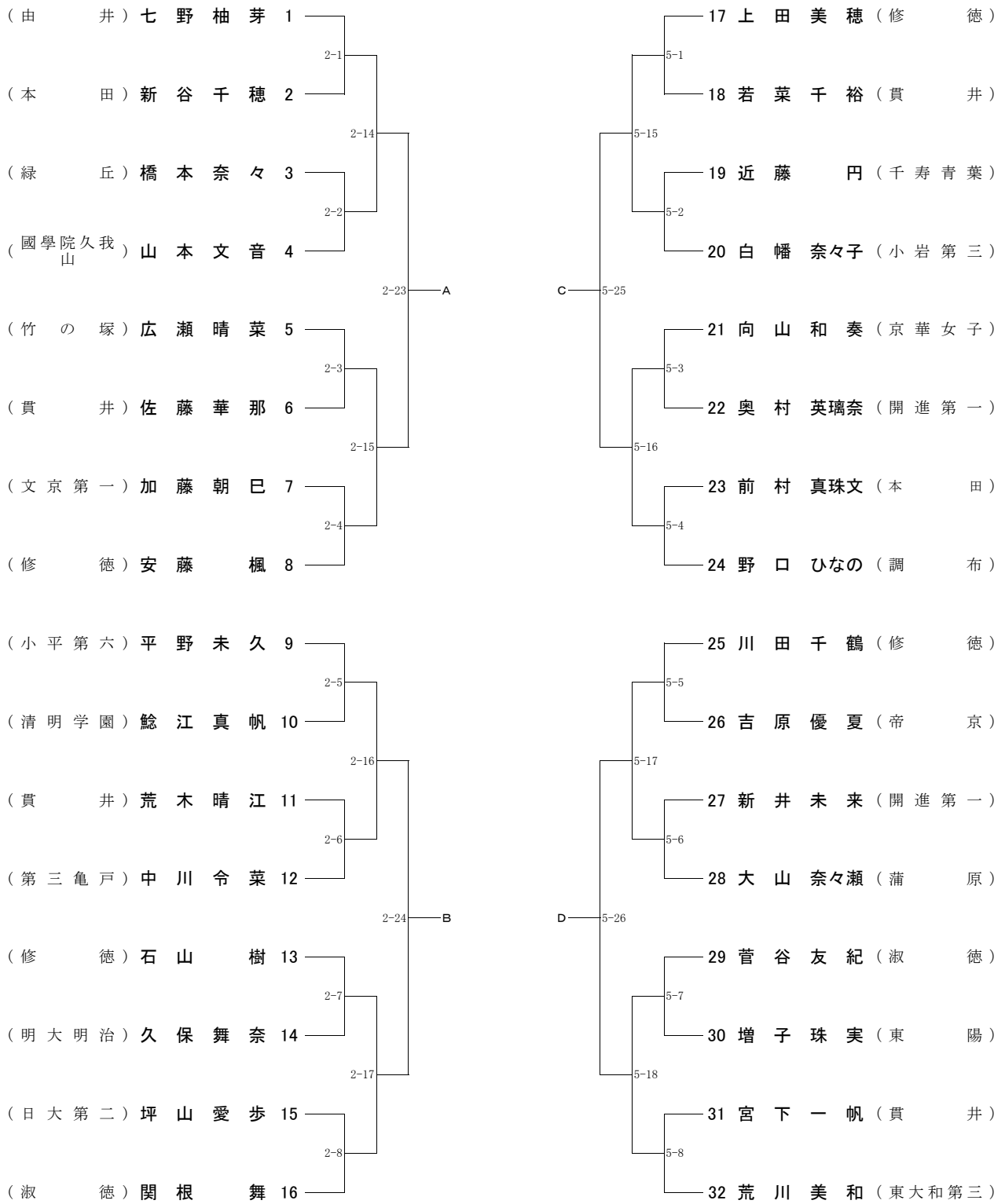

52kg級

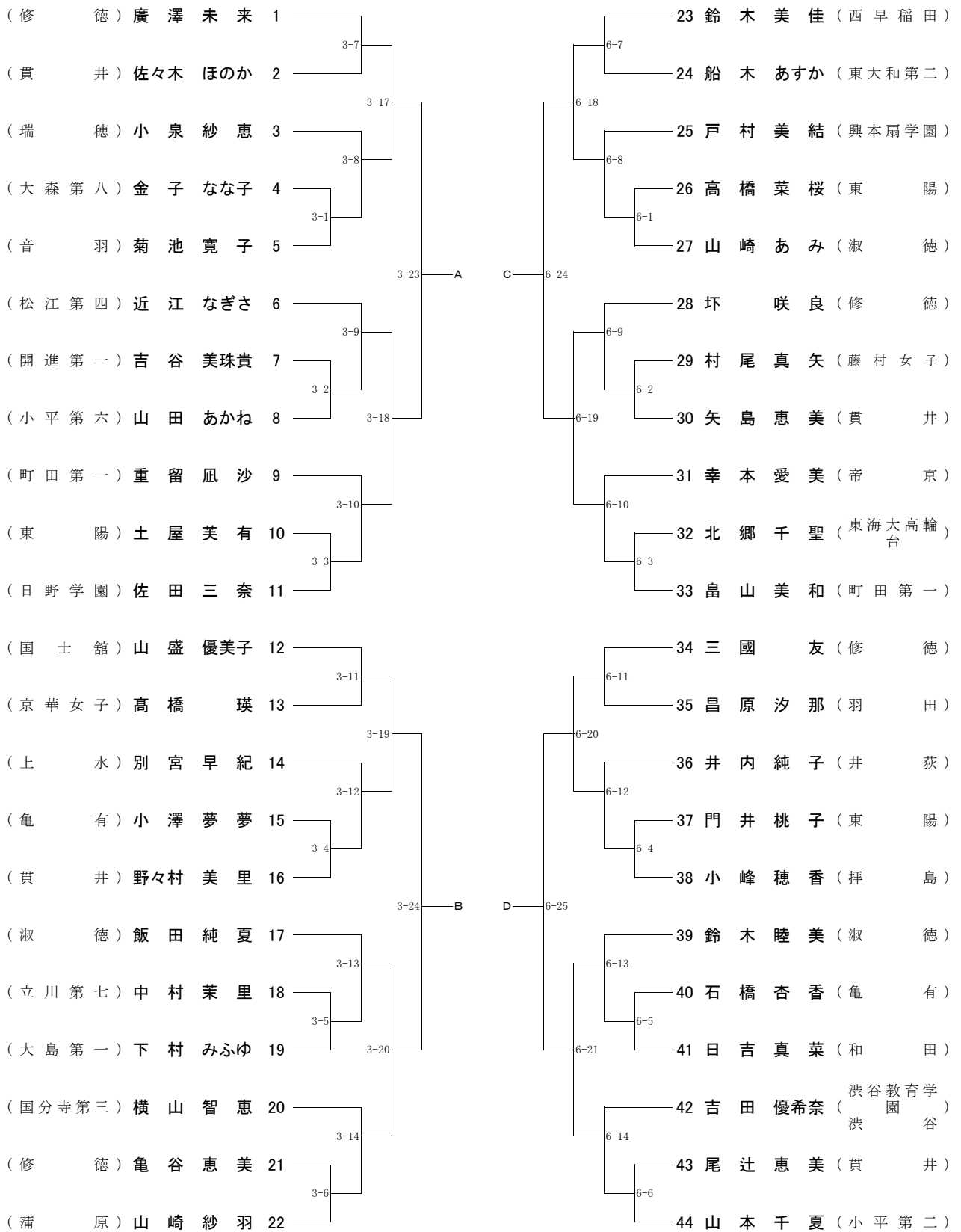

57kg級

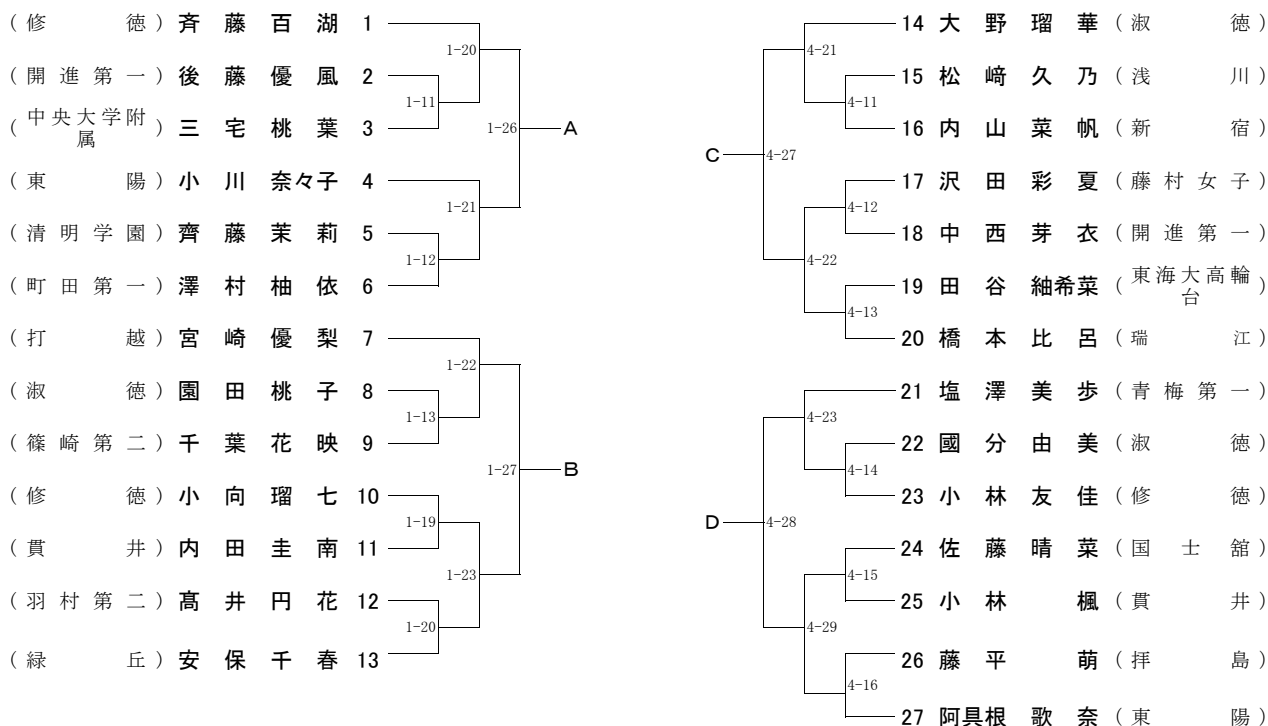

63kg級

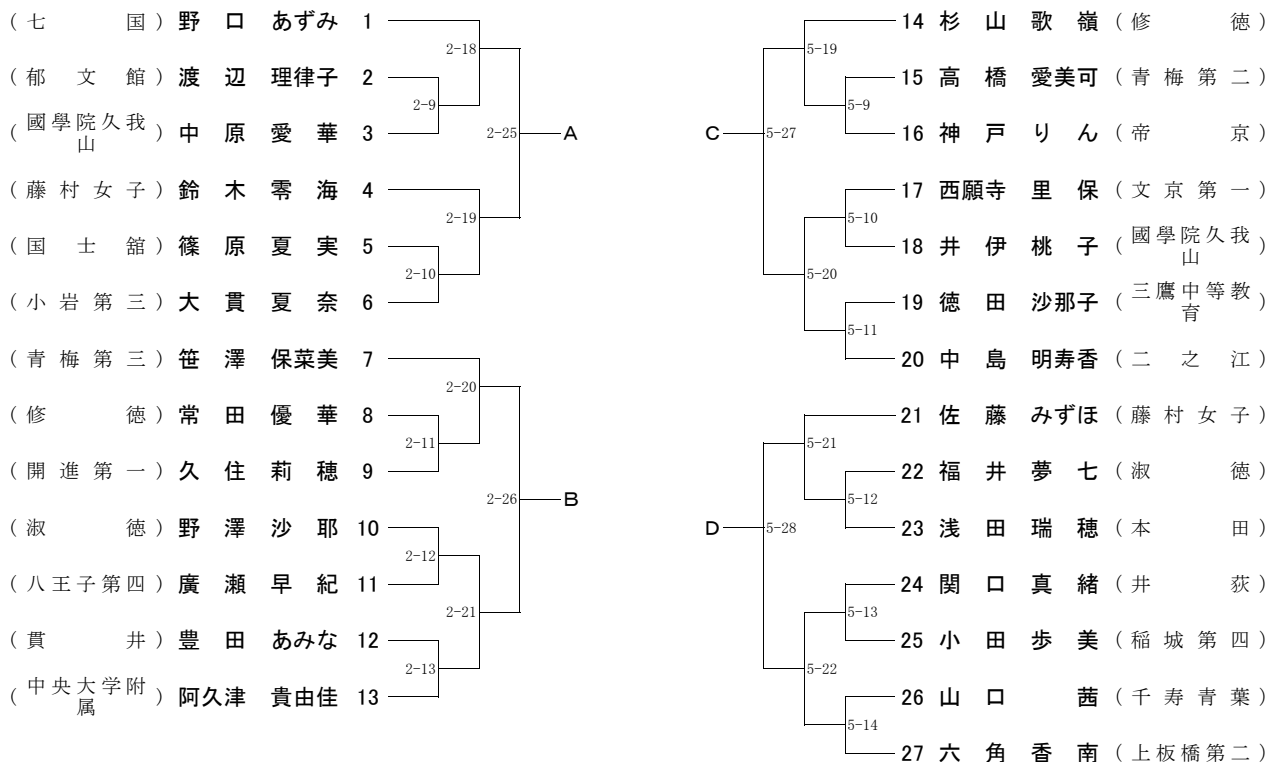

女子個人戦[決勝リーグ戦]

-44kg (第2・第3試合場)	A	B	C	D	勝敗	順位
A		2-87	2-90	2-83		
B			3-79	3-85		
C				3-82		
D						

-48kg (第5・第6試合場)	A	B	C	D	勝敗	順位
A		5-88	5-92	5-84		
B			6-79	6-87		
C				6-83		
D						

-52kg (第2・第3試合場)	A	B	C	D	勝敗	順位
A		2-88	2-91	2-84		
B			3-80	3-86		
C				3-82		
D						

-57kg (第5・第6試合場)	A	B	C	D	勝敗	順位
A		5-89	5-93	5-85		
B			6-80	6-88		
C				6-83		
D						

-63kg (第2・第3試合場)	A	B	C	D	勝敗	順位
A		2-89	2-91	2-85		
B			3-81	3-87		
C				3-83		
D						

-70kg (第5・第6試合場)	A	B	C	D	勝敗	順位
A		5-90	5-94	5-86		
B			6-81	6-89		
C				6-83		
D						

+70kg (第5・第6試合場)	A	B	C	D	勝敗	順位
A		5-91	5-95	5-87		
B			6-82	6-90		
C				6-83		
D						

※同一学校の選手は、各階級の第1巡目に試合を行うので、試合順を変更することがある。